

ZUA 2002 Universal Applicator

ZUA 2002 Universal-Applikator

- ▶ Applicator for universal use, with gap height adjustable from 0 μm - 1'000 μm (0 mil - 39.37 mil), for preparation of uniform films or wedge-shaped layers up to a difference of 200 μm (7.87 mil) on flat substrates
- ▶ 1 μm (0.04 mil) resolution
- ▶ Reliable results
- ▶ Easy to dismantle and reassemble for cleaning

- ▶ Universell anwendbarer Applikator mit von 0 μm bis 1'000 μm einstellbarer Spalthöhe zur Herstellung von gleichmässigen Schichten oder keilförmigen Schichten mit bis zu 200 μm Spalthöhendifferenz auf planen Unterlagen
- ▶ 1 μm Auflösung
- ▶ Zuverlässige Ergebnisse
- ▶ Zur Reinigung einfach zerleg- und zusammensetzbar

Алматы (7273)495-231
 Ангарск (3956)60-70-56
 Архангельск (8182)63-90-72
 Астрахань (8512)99-46-04
 Барнаул (3852)73-04-60
 Белгород (4722)40-23-64
 Благовещенск (4162)22-76-07
 Брянск (4832)59-03-52
 Владивосток (423)249-28-31
 Владикавказ (8672)28-90-48
 Владимир (4922)49-43-18
 Волгоград (844)278-03-48
 Вологда (8172)26-41-59
 Воронеж (473)204-51-73
 Екатеринбург (343)384-55-89

Россия +7(495)268-04-70

Иваново (4932)77-34-06
 Ижевск (3412)26-03-58
 Иркутск (395)279-98-46
 Казань (843)206-01-48
 Калининград (4012)72-03-81
 Калуга (4842)92-23-67
 Кемерово (3842)65-04-62
 Киров (8332)68-02-04
 Коломна (4966)23-41-49
 Кострома (4942)77-07-48
 Краснодар (861)203-40-90
 Красноярск (391)204-63-61
 Курск (4712)77-13-04
 Курган (3522)50-90-47
 Липецк (4742)52-20-81

Магнитогорск (3519)55-03-13
 Москва (495)268-04-70
 Мурманск (8152)59-64-93
 Набережные Челны (8552)20-53-41
 Нижний Новгород (831)429-08-12
 Новокузнецк (3843)20-46-81
 Ноябрьск (3496)41-32-12
 Новосибирск (383)227-86-73
 Омск (3812)21-46-40
 Орел (4862)44-53-42
 Оренбург (3532)37-68-04
 Пенза (8412)22-31-16
 Петрозаводск (8142)55-98-37
 Псков (8112)59-10-37
 Пермь (342)205-81-47

Казахстан +7(7172)727-132

Ростов-на-Дону (863)308-18-15
 Рязань (4912)46-61-64
 Самара (846)206-03-16
 Санкт-Петербург (812)309-46-40
 Саратов (845)249-38-78
 Севастополь (8692)22-31-93
 Саранск (8342)22-96-24
 Симферополь (3652)67-13-56
 Смоленск (4812)29-41-54
 Сочи (862)225-72-31
 Ставрополь (8652)20-65-13
 Сургут (3462)77-98-35
 Сыктывкар (8212)25-95-17
 Тамбов (4752)50-40-97
 Тверь (4822)63-31-35

Киргизия +996(312)96-26-47

Тольятти (8482)63-91-07
 Томск (3822)98-41-53
 Тула (4872)33-79-87
 Тюмень (3452)66-21-18
 Ульяновск (8422)24-23-59
 Улан-Удэ (3012)59-97-51
 Уфа (347)229-48-12
 Хабаровск (4212)92-98-04
 Чебоксары (8352)28-53-07
 Челябинск (351)202-03-61
 Череповец (8202)49-02-64
 Чита (3022)38-34-83
 Якутск (4112)23-90-97
 Ярославль (4852)69-52-93

Standard delivery

- 1 applicator with 2 dial indicators
- 1 allen screw driver 3 mm [0.12"]
- 1 torx screw driver T10
- 1 set of allen keys
- 1 microfibre cleaning cloth ACC858
- 1 certificate of manufacturer
- 1 storage box

Options

- Tailor-made film widths and gap heights
- Flat glass plates
- ZPV 2030 Precision-Vacuumplates
- ZAA 2300 / ZAA 2600 Automatic Film Applicator
- ZTC 2200 Test Charts
- ACC1211 side plates with POM-bearing area for optimised slippage on thin substrates
- ACC1000 calibration and certification (incl. certificate)

Handling

- Only use on solid substrates such as vacuum plates, glass plates, test panels, test charts (see options).
- Adjust the applicator to the desired gap height and place it on the substrate to be coated (please observe that the effectively achievable maximal wet film thickness is less than the chosen gap height).
- Pour the product to be tested in front of the applicator in drawing direction and apply with uniform speed of about 25 mm/s (1"/s).
- Afterwards disassemble the applicator and clean it.

Illustration of a layer with steadily changing thickness (wedge-shaped application)

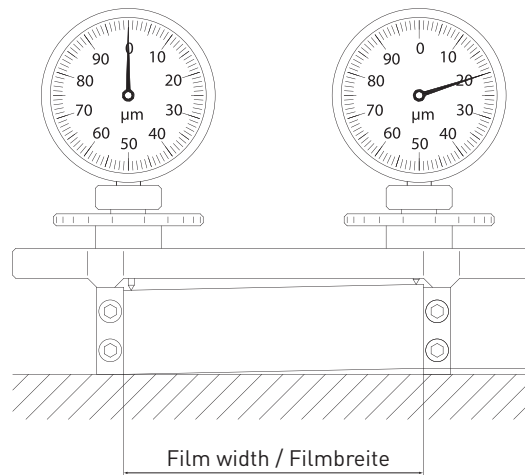

Darstellung einer Schicht mit sich stetig ändernder Dicke (keilförmige Applikation)

0 - max. 200 µm
(0 - max. 7.87 mil)

Standardlieferung

- 1 Applikator mit 2 Messuhren
- 1 Inbusschraubenzieher 3 mm
- 1 Torxschraubenzieher T10
- 1 Set Inbusschlüssel
- 1 Mikrofaser-Reinigungstuch ACC858
- 1 Hersteller-Zertifikat
- 1 Aufbewahrungsbox

Optionen

- Kundenspezifische Filmbreiten und Spalthöhen
- Ebene Glasplatten
- ZPV 2030 Präzisions-Vakuumpplatten
- ZAA 2300 / ZAA 2600 Automatisches Filmziehgerät
- ZTC 2200 Prüfkarten
- ACC1211 Seitenplatten mit POM-Auflage für optimierte Gleitfähigkeit auf dünnen Substraten
- ACC1000 Kalibrierung und Zertifizierung (inkl. Zertifikat)

Handhabung

- Nur auf festen Unterlagen wie Vakuumpplatten, Glasplatten, Prüflechen, Prüfkarten arbeiten (siehe Optionen).
- Den Applikator auf die gewünschte Spalthöhe einstellen und auf die zu beschichtende Unterlage setzen (bitte beachten Sie, dass die effektiv erreichbare maximale Nassschichtdicke kleiner ist als die gewählte Spalthöhe).
- Das zu prüfende Produkt in Ziehrichtung vor den Applikator gießen und mit gleichmässiger Geschwindigkeit von etwa 25 mm/s ausziehen.
- Den Applikator anschliessend zerlegen und reinigen.

Technical specification

Technische Daten

Versions	Film width / Filmbreite	Dimensions (LxWxH) / Dimensionen (LxBxH)	Ausführungen
ZUA 2002.80	80 mm [3.15"]	154 mm x 124 mm x 144 mm [6.06" x 4.88" x 5.67"]	ZUA 2002.80
ZUA 2002.100	100 mm [2.36"]	174 mm x 124 mm x 144 mm [6.85" x 4.88" x 5.67"]	ZUA 2002.100
ZUA 2002.150	150 mm [5.90"]	224 mm x 124 mm x 144 mm [8.82" x 4.88" x 5.67"]	ZUA 2002.150
ZUA 2002.200	200 mm [7.90"]	274 mm x 124 mm x 144 mm [10.79" x 4.88" x 5.67"]	ZUA 2002.200
ZUA 2002.220	220 mm [8.70"]	294 mm x 124 mm x 144 mm [11.57" x 4.88" x 5.67"]	ZUA 2002.220
ZUA 2002.S	on request / nach Wunsch	depending on version / je nach Ausführung	ZUA 2002.S

Material	hardened stainless steel / nichtrostender Stahl, gehärtet	Werkstoff
Adjustable gap heights	0 µm - 1'000 µm [0 mil - 39.37 mil]	Einstellbare Spalthöhen
Graduation / resolution	1 µm [0.04 mil]	Skalenwert / Auflösung
Wedge-shaped layer	0 µm - max. 200 µm [0 mil - max. 7.87 mil]	Keilförmige Schicht
Weight, net	approx. / ca. 1.8 kg [3.97 lbs] depending on version / je nach Ausführung	Gewicht, netto
Standards	ASTM D823	Normen
Warranty	2 years / Jahre	Gewährleistung

Алматы (7273)495-231
Ангарск (3955)60-70-56
Архангельск (8182)63-90-72
Астрахань (8512)99-46-04
Барнаул (3852)73-04-60
Белгород (4722)40-23-64
Благовещенск (4162)22-76-07
Брянск (4832)59-03-52
Владивосток (423)249-28-31
Владикавказ (8672)28-90-48
Владимир (4922)49-43-18
Волгоград (844)278-03-48
Вологда (8172)26-41-59
Воронеж (473)204-51-73
Екатеринбург (343)384-55-89

Иваново (4932)77-34-06
Ижевск (3412)26-03-58
Иркутск (395)279-98-46
Казань (843)206-01-48
Калининград (4012)72-03-81
Калуга (4842)92-23-67
Кемерово (3842)65-04-62
Киров (8332)68-02-04
Коломна (4966)23-41-49
Кострома (4942)77-07-48
Краснодар (861)203-40-90
Красноярск (391)204-63-61
Курск (4712)77-13-04
Курган (3522)50-90-47
Липецк (4742)52-20-81

Россия +7(495)268-04-70

Магнитогорск (3519)55-03-13
Москва (495)268-04-70
Мурманск (8152)59-64-93
Набережные Челны (8552)20-53-41
Нижегород (831)429-08-12
Новокузнецк (3843)20-46-81
Ноябрьск (3496)41-32-12
Новосибирск (383)227-86-73
Омск (3812)21-46-40
Орел (4862)44-53-42
Оренбург (3532)37-68-04
Пенза (8412)22-31-16
Петрозаводск (8142)55-98-37
Псков (8112)59-10-37
Пермь (342)205-81-47

Казахстан +7(7172)727-132

Ростов-на-Дону (863)308-18-15
Рязань (4912)46-61-64
Самара (846)206-03-16
Санкт-Петербург (812)309-46-40
Саратов (845)249-38-78
Севастополь (8692)22-31-93
Саранск (8342)22-96-24
Симферополь (3652)67-13-56
Смоленск (4812)29-41-54
Сочи (862)225-72-31
Ставрополь (8652)20-65-13
Сургут (3462)77-98-35
Сыктывкар (8212)25-95-17
Тамбов (4752)50-40-97
Тверь (4822)63-31-35

Киргизия +996(312)96-26-47

Тольятти (8482)63-91-07
Томск (3822)98-41-53
Тула (4872)33-79-87
Тюмень (3452)66-21-18
Ульяновск (8422)24-23-59
Улан-Удэ (3012)59-97-51
Уфа (347)229-48-12
Хабаровск (4212)92-98-04
Чебоксары (8352)28-53-07
Челябинск (351)202-03-61
Череповец (8202)49-02-64
Чита (3022)38-34-83
Якутск (4112)23-90-97
Ярославль (4852)69-52-93